

neu

Unser universales Teilzelt

ab 949,-



Made in Germany

FRANKANA
ZELT KOLLEKTION

Frankenhöhe

Allgemeine Details:

- Material: PVC Planenstoff (abwaschbar, lichtecht, extrem langlebig)
- Jede Tür von oben zu öffnen; ermöglicht ein schnelles und optimales Lüften
- Sturmflaschen außen zur optimalen Abspannung
- Abgedeckte Reißverschlüsse
- Waagrechte und senkrechte Reißverschlüsse für größere Haltbarkeit
- Wahlweise in den Ausführungen: Mitte, rechts oder links eingezogen erhältlich (ohne Aufpreis!)

Details zur Vorderwand:

- Vier Teile, alle herausnehmbar oder zur Veranda herunterklappbar
- Tür ist links oder rechts von der Mitte einsetzbar
- Tür hochrollbar
- Doppelter Gardinenkeder für zusätzliche Storegardinen
- Vorderwand komplett mit Fensterklappen verschließbar

Details zu den Seitenwänden:

- Je Seite 2 Teile, herausnehmbar
- Je Seite eine Eingangstüre
- Gaze/Folienfenster mit Prägefaltenklappe

Details zum Dach:

- Aus einem Stück gefertigt
- Überschweißte Giebelnaht für lebenslange Dichtigkeit
- Dachkeder mit Gewebeummantelung für „No Screw Bockchen“ (Befestigung ohne Bohren)
- Dachüberstand 15 cm (umlaufend)

Lieferumfang:

Zelthaut, Gerüst (25 mm Stahlrohr), Abspannmateriale, Packsack, Vorderwand-Gardinen

Tipp: für den Winterbetrieb empfehlen wir zusätzliche First- und Orkanstützen

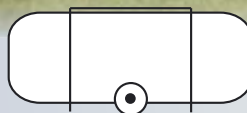

Mitte eingezogen

Größe	Bodenmaß	Gewicht	Art-Nr.	Preis
350 cm	350 cm	38 kg	070/940	949,-
380 cm	380 cm	40 kg	070/941	969,-
410 cm	410 cm	42 kg	070/942	989,-
440 cm	440 cm	44 kg	070/943	1.019,-



Links eingezogen

Größe	Teileinzugsmaß	Bodenmaß	Art-Nr.	Preis
350	570 - 585 cm	365 cm	070/945	949,-
380	600 - 610 cm	395 cm	070/946	969,-
410	630 - 645 cm	425 cm	070/947	989,-
440	660 - 675 cm	455 cm	070/948	1.019,-



Rechts eingezogen

Größe	Teileinzugsmaß	Bodenmaß	Art-Nr.	Preis
350 cm	555 - 575 cm	356 cm	070/949	949,-
380 cm	585 - 600 cm	395 cm	070/950	969,-
410 cm	615 - 630 cm	425 cm	070/951	989,-
440 cm	645 - 660 cm	455 cm	070/952	1.019,-

Mistral

Mit dem innovativen Design, der einfachen Aufbauweise durch elastische Fiberglasstäbe und der modernen Optik macht das Leichtgewicht „Mistral“ als Eingangsüberdachung immer eine gute Figur. Mit wenigen Handgriffen lassen sich die Vorder- und Seitenwand abnehmen, so entsteht ein luftiges Eingangssegel als kühler Schattenspender für eine kleine Mittags-Siesta.

Ausführungen:

- Polyester RipStop, PU-beschichtet
- Seitenfenster mit Moskitonetz und -klappe
- Reißverschlüsse abgedeckt
- Nahtversiegelt

HERZOG



*Das Eingangszelt
der besonderen Art*

Größe: 190 x 180 cm
Gewicht: 7 kg
Packmaß: 60 x 20 x 20 cm
Art.Nr.: 070/009
Preis: 257,-



Ghibli ... Veranda-Feeling inklusive!

Ghibli

Die neue Leichtigkeit! Formschön und effektiv lassen sich die Seitenteile wie Flügel aufklappen - Veranda-Feeling inklusive!

Ausführungen:

- Polyester RipStop, PU-beschichtet
- 3100 mm Wassersäule, Nähte getaped (nahtversiegelt)
- Alugestänge ø 14 mm
- Breite aufrollbare Vorderwand mit Moskitonetz und Abdeckklappe
- Vordere Seitenfenster mit Moskitonetz und Abdeckklappe
- Zeltinnetaschen und Lochband zum Aufhängen von Kleinigkeiten
- Packmaß 80 x 28 x 28 cm
- Abgedeckte Reißverschlüsse
- Andruckstange mit Andruckschaumstoffwülsten
- geringes Gewicht von nur 19 kg
- Beide Seitenwände mit Reißverschluss zum aufstellen der Seitenwände
- Unter allen Fenstern Sturmleisten
- inklusive Bodenwanne

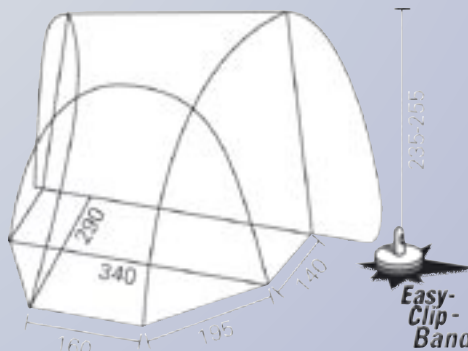

Größe: 360 x 280 x 220-250 cm
Gewicht: 19 kg
Packmaß: 80 x 28 x 28 cm
Art.Nr.: 070/213
Preis: 480,-

neu

HERZOG



Eingangszelte

High - Rail

HIGH-RAIL die multifunktionelle Regenrinne für fast alle Fahrzeuge ohne Regenrinne.

Funktion:

als Regenrinne, zur Hochdachmontage und als Befestigung für Sonnendächer bzw. Vorzelte, sowie als Dachträgeraufnahme (nur bei VW T 4).

Montage:

wird mit nicht rostenden Edelstahlschrauben am Fahrzeug festgeschraubt. Zusätzlich mit Sikaflex 252 mit der Karosserie verklebt. Für VW T 4 mit kurzem Radstand. Montage an VW T 5 nur durch Fachbetrieb.



ab 79,90



Länge	Farbe	Art-Nr.	Preis
2750 mm	schwarz eloxiert	069/900	99,90
3400 mm	silber	069/901	79,90
Endstück-Set Beifahrerseite		069/900-1	36,95
Endstück-Set Fahrerseite		069/900-2	36,95



Tour Action

Das kompakte Tunnelbuszelt inkl. einhängbarem Zeltboden.

Besonderheiten:

Freistehendes Tunnelvorzelt, Dreiecksfenster in Front mit Vorhängen, je 1 Seitenfenster mit 50 % Moskitonetz, 50 % Folie mit außenliegenden Abdeckungen.

Material:

100 % Ripstop Polyester, 2000 mm Wassersäule, Nähte bandversiegelt.

Gestänge:

Fiberglas 11 mm, 2 Stahlaufstellstangen 16/19 mm.

Wassersäule:	2000 mm
Gewicht:	16,9 kg
Maße:	310 x 300 x 205 cm
Packmaß:	ca. 80 x 30 x 30 cm
Art.Nr.:	070/027
Preis:	169,-

Schlafzelt 200 x 140 cm

Gewicht:	1,4 kg
Art.Nr.:	070/027-1
Preis:	40,90



Mars

Das angesagte Busvorzelt mit individueller Note. Trotz kleinem Packmaß und geringem Gewicht bietet es viel Platz und zahlreiche „Easy-Camping“-Funktionen.

Ausführungen:

- Polyester RipStop, PU-beschichtet
- 3100 mm Wassersäule, nahtversiegelt
- Fiberglasgestänge, 11 mm
- 2 Dachgestänge
- für Regenrinnenhöhen von 170 - 210 cm
- Vorderwandeingang und seitliche Tür als Sonnendach hochstellbar
- Rückwand mit Reißverschlüssen
- seitliche Fenster mit Moskitonetz
- Dauerventilation durch Luke in Vorderwand
- Packmaß 55 x 27 x 27 cm
- Heringe und Spannleinen

Empfehlenswertes Zubehör:

- Klebe-Regenrinne für Fahrzeuge ohne serienm. Regenrinne (z. B. VW T4 usw.)
- Aufstellstangen für Seiten- od. Vorderwand

Bezeichnung	Maße (B x T)	Art-Nr.	Preis
Mars	300 x 260 cm	070/016	292,-
Schlafkabine	200 x 120 cm	070/016-1	59,50
Aufstellstangen	(2 Stck./SB)	070/017	16,80
Klebe-Regenrinne		070/018	59,50





185,-

BRUNNER
OUTDOOR IN MOTION

ultraleicht und modern
Stella

Ultraleichtes Vordach für Vans, Busse oder Großraumlimousinen mit Dachreeling.
Front verschließbar, verdunkelbare Seitenfenster.
Leicht und schnell aufzubauen.
Bedeckte Fläche ca. 5,6 m²
• 1500 mm WS

- Material: Polyester
- Fiberglasbogengestänge, 2 Aufstellstangen (Stahl)
- nicht freistehend
- Befestigung an vorhandener Dachreeling oder mittels Saugnäpfen (610/664)

Maße: 245 x 285 x 220 (b x t x h) cm
Gewicht: 5,3 kg
Art.Nr.: 070/599
Preis: 185,-

Busvorzelte mit individueller Note

Tramp

Dieses Busvorzelt hat zwei wettergeschützte Eingänge. Es verfügt über Panorama-Klarsichtfenster mit Vorhängen, sowie Moskitonetzfenster. Die Vorderwand ist hochrollbar. Eine Seitenwand kann als Sonnendach ausgestellt werden!

Maße:
340 x 270 cm / 17,85 kg

Material Außenzelt:

Dach 300 D- / Wände 150 D-Polyester 100 %, PU beschichtet, Dach nahtversiegelt

Gestänge:

Stahl 22 mm inkl. Schleusenstab.
Die Aufstellstangen sind im Lieferumfang enthalten.

Freistehend:

bei Bedarf kann die Verbindung gelöst und das Fahrzeug weggefahren werden - ohne das Zelt abzubauen.



249,-



Panorama-Blick vom Feinsten

	Maße	Gewicht	Art-Nr.	Preis
Busvorzelt Tramp	340 x 270 cm	17,85 kg	070/002	249,-
Schlafkabine f. Tramp	140 x 200 cm	1,7 kg	070/002-1	49,90

Primus

Für alle die es spontan lieben! Entdecken Sie die einfachste Art zu campen seit es Zelte gibt. In nur 5 Minuten vergrößern Sie mit dem innovativen Heckzelt Primus Ihren Bus in ein kleines Feriendomizil. Ideal für VW T4 / T5

Schnell und einfach aufgebaut. Das Heckzelt wird einfach über die Heckklappe gespannt, kein Gestänge erforderlich, da die Heckklappe diese Funktion übernimmt.

Für eine gute Durchlüftung und ein angenehmes Raumklima sorgen das große Moskitofenster mit Klappe und das runde Moskitofenster mit Klappe in der linken Seitenwand!

Material:	Beschichtetes Polyestergewebe
Maße:	185 x 125 cm
Gewicht:	4 kg
Art.Nr.:	070/506
Preis:	225,-

225,-

neu



Travel und Le Mans ... mit Reißverschlußboden

Travel und Le Mans

Das freistehende Tunnel – Buszelt in kompakter Bauweise für schnellen Auf- und Abbau.

Im Lieferumfang ist eine Bodenwanne enthalten die sie bequem mit Reißverschluss einziehen können und auch die Schlafkabine (Maße 210 x 140 cm) ist kostenlos im Lieferumfang enthalten.



- Vorderwand: Mit Fenster und Tür
- Seitenwand: -Links: Fenster 1/2 Klarsicht 1/2 Gaze; -Rechts: Tür mit Fenster 1/2 Klarsicht 1/2 Gaze
- Rückwand: In zwei Breiten seitlich wegrollbar, oder komplett rausnehmbar, oder auch von oben nach unten runter rollbar so das ein Windschutz stehen bleibt.
- Optional ist ein Sonnendach erhältlich das mit Reißverschluss angebracht werden kann. (330 x 100 cm)
- Maße: 330 x 240 cm / Packmaß: 70 x 30 cm

Zeltmaterial:

- Polyestergewebe mit einer 3000 mm Wassersäule
- Durawrap Fiberglasgest. 12,7 mm/Stahl 19 mm, 3 Querstreben im Zelt

ab 399,-

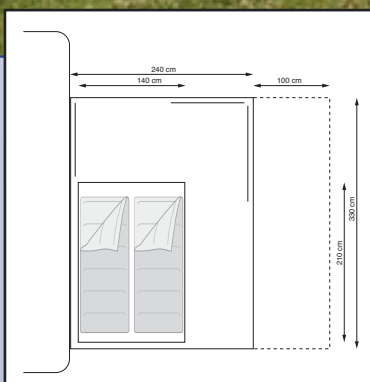

neu

	Anschlußhöhe	Gewicht	Art.-Nr.	Preis
Travel	175 – 220 cm	25,5 kg	070/006	399,-
Le Mans	bis 250 cm	27 kg	070/015	429,-
Sonnendach Travel			070/006-1	74,50
Sonnendach Le Mans			070/015-1	79,95