

# ELEKTRO SAIL-DRIVE für Segelboote

- **Leistungsstark**

Mit unserem elektrischen Sail-Drive bieten wir einen raumsparenden, robusten und leistungsstarken Antrieb an.

Der Sail-Drive besitzt einen Wellenabgang  $\varnothing 25$ , Konus 1:10 für handelsübliche Propeller.

Mit einem entsprechenden 3-Blatt-Propeller ausgerüstet verfügen Sie über eine Leistung, welche mit einem Einbaudiesel vergleichbar ist.

- **Regelbar**

Mit der praktischen Einhebelbedienung ist eine stufenlose Drehzahlregulierung im Vor- und Rückwärtsgang möglich. Die hochwertige, elektrische Regelung arbeitet nahezu verlustlos.

- **Geräuscharm**

Der Elektromotor arbeitet geräusch- und vibrationsarm.

- **Wartungsfrei**

Durch die Verwendung unserer neuartigen Drehstrommotoren ist der Motor absolut wartungsfrei.

- **Einbaufreundlich**

Der Sail-Drive wird mit einem Fundamentsockel geliefert, welcher am Rumpf anlamiert wird. Der Montageaufwand wird daher sehr gering gehalten. Für bestehende Fundamente „Volvo“ und „Yanmar“ wird der Sail-Drive mit einer entsprechenden Adapterplatte ausgerüstet und kann direkt auf das Fundament aufgeschraubt werden.

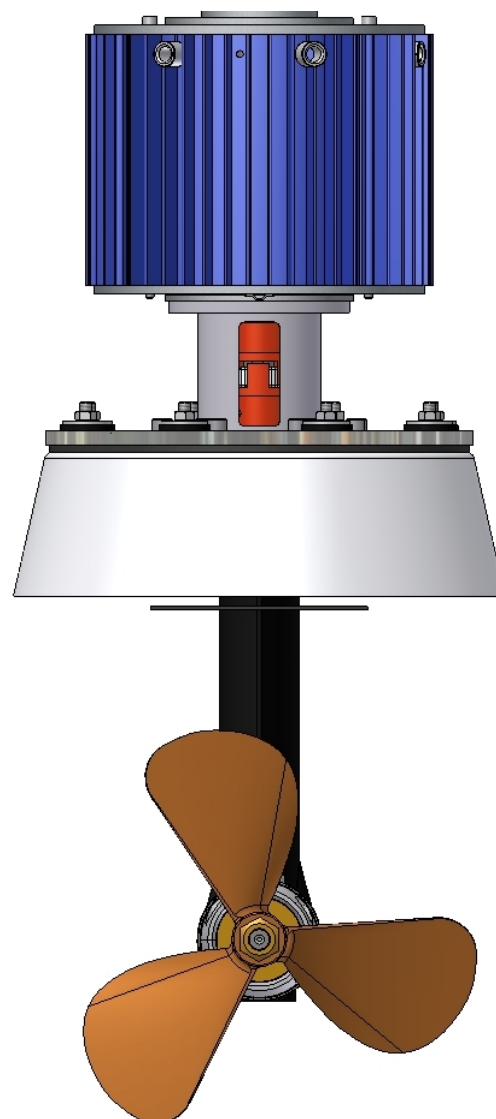

## Leistungsdaten:

Type	SDK 2,0 AC	SDK 3,0 AC	SDK 4,0 AC
Leistungsaufnahme	2500 Watt	3560 Watt	4700 Watt
Leistungsabgabe	2000 Watt	3000 Watt	4000 Watt
Spannung	24V	36 V	48 V
Strom	104 A	99 A	98 A
Gesamtwirkungsgrad	81 %	84 %	85 %
Gewicht	42 kg	42 kg	42 kg
Bootsgewicht	bis 2000 kg	bis 3000 kg	bis 4000 kg

# Kräutler

## Elektromaschinen



Hohenemser Strasse 47  
**A - 6890 Lustenau**  
Tel. +43/5577/82534-0  
Fax +43/5577/82534-10  
<http://www.kraeutler.at>

Händlerstampiglie: